

SORTERINGSVEJLEDNING

Timberman Marineplank

SORTERING	PRIME	ACCENT
Sunde knaster	Plank max. 15 mm i diameter	Tilladt, max. 60 mm
Døde knaster	Max. 5 mm i diameter, ikke i grupper	Parket max. 15 mm i diameter Plank max. 60 mm i diameter
Knasthuller	Spartlede tilladt, max. 10 mm	Spartlede tilladt, max. 20 mm
Revner i knaster	Spartlede tilladt	Spartlede tilladt
Ormehuller	Spartlede tilladt, max 3 stk.	Spartlede tilladt
Naturlige indløb/striber	Max. 3 x 200 mm	Tilladt
Revner mellem stave	Spartlede tilladt	Spartlede tilladt
Tørrerider	Små lodretstillede tilladt	Små lodretstillede tilladt

FARVEVARIATIONER, UDSEENDE

Ask	Den enkelte stav/planke har ens farvetoner spændende fra helt lys til brunlig.	Den enkelte stav/planke har flere farver fra hel lys til mørke-brun. Forefaldende brunerne.
Eg	Den enkelte stav/planke har jævn struktur med splint op til 1/3 af stavbredden.	Stavene/plankerne har mere ujævn struktur og indeholder ubegrænset mængde splint.
Merbau	Den enkelte stav/planke har ens farve men med naturlige farvevariationer fra lys gul til næsten. sort. Kan indeholde porrevæd (kiesel).	

TOLERANCER MÅLT PÅ PLANKER VED LEVERING

Tykkelse/ slidlag i mm	Bredde i mm	Vinkel i mm	Kantkrum- ning i mm	Max. pil- højde i mm	Tværkrum- ning i mm	Træfugt i %
3,6 +/- 0,2 el. 3,1 +/- 0,2	+/- 0,3	Max 0,3	Max 0,8	Max 10	Max 0,2	7 +/- 1

TOLERANCER VED SAMMENFØJEDE PLANKER

Niveauforskelle i mm	Fuger mellem planker i mm	Vinkel i mm
0,2 (0,3)	0,3 (0,5)	0,3 (0,5)

Tolerancer måles med søgeblad og elektronisk skydelære.

Ved rumfugt under 35% RF samt ved gulvvarme/brændeovn kan større fuger og vaskebrætteseffekt forekomme.

Udfaldskrav skal bedømmes stående og i normalt lys, ikke i modlys.

Træ er et levende og naturligt materiale, derfor må mindre ubetydelige småfejl accepteres.

Fejl, også udover ovennævnte skema, som ikke skæmmer helhedsindtrykket er tilladte.

Olie hvid og natur fremhæver træets naturlige farve og struktur.

Variationer i farve og glans ved hvidlagte trægulve aftager og udlignes med tiden ved sollys, vask og brug. På specielt hvidpigmenterede gulve må en vis forskel i farve og glans accepteres. Desuden kan der opstå variationer grundet træets oprindelige farve og struktur.

Nye trægulve lægges oftest som svømmende gulve, hvor der ikke kan være lyde fra sømhuller. Afhængig af ændringer i den relative luftfugtighed og den temperatur, som er i rummet, kan der forekomme mindre knirkelyde, hvilket er helt normalt.

I tilfælde, hvor knirkelyde forekommer konstant og generende, kan årsagen eventuelt skyldes et skævt eller eftergivende undergulv, hvor uacceptable lunger eller forhøjninger i undergulvet skaber lydene, når gulvet belastes.



TIMBERMAN DENMARK A/S

Havnevej 17 · DK-9560 Hadsund

Tlf. +45 99 52 52 52 · fax +45 99 52 52 99

www.timberman.dk

November 2011

LÆGGEVEJLEDNING

TIMBERMAN MARINEPLANK MULTICLIC MED GUMMILISTE

FORBEREDELSE FØR LÆGNING

Timberman MultiClic kan lægges svømmende på afrettet beton, gulvplader og gulvvarme i beton. Ved lægning på spånplade og EPS isolering med varmeslanger og varmfordelende metalplader, skal der udlægges min. 12 mm trykfordelende spånplade under gulvet. Husk støjrreducerende Timberlit underlag.

Trykfordelingspladen kan undværes, hvis der på varmespånplade anvendes anerkendt system med slanger og plader, der passer sammen, samt at parketbrædderne ligger på langs af strøerne, dvs. på tværs af varmeslangerne.

Sorg for at slangerne er presset helt ned, tjek specielt ved vendingerne. På forskalling bør anvendes trykfordelingsplade på min. 12 mm. Alternativt kan anvendes 22 mm tykke gulvplader.

På EPS skal trykstyrken være min. som S150 for at undvære trykfordelingsplade.

Byggeriet skal være færdiggjort med vinduer og døre, varmeanlægget skal være i drift. Rumtemperaturen skal være 18-25°C. Alt arbejde med vandholdige materialer samt puds, fliseopsætning m.v. skal være afsluttet. Ovenpå betonen anvendes altid Timberlit underlag med fugtspærre. Betonen skal være tør og må max. indeholde 65-90% restfugt. Den relative luftfugtighed i rummet skal være mellem 30% og 65% afhængig af årstiden. Ved renovering af ældre byggeri hvor betongulvet indeholder max. 65% fugt kan fugtspærre undværes. Dog skal der altid anvendes fugtspærre på terrændæk og ved gulvvarme.

Underlaget for svømmende gulve skal være plant dvs. at der ikke forekommer udsving over +/- 2 mm målt over en retholt på 2 m. Ved større niveauforskelle, buler og lunger, skal undergulvet oprettes evt. ved spartling før lægning. Gamle halvhårde og tekstile gulvbelægninger skal være fjernet.

FUGTSPÆRRE

Ved mindste risiko for opstigende fugt skal der udlægges fugtspærre. Anvend Timberlit med indbygget fugtspærre. Timberlitten udlægges med tapede samlinger. Ved vægge bukkes Timberlitten op, så den kan klemmes fast bag fodlisterne. Timberman anbefaler at der altid udlægges fugtspærre på beton.

Der må ikke udlægges fugtspærre ovenpå organisk materiale som gulvplader eller eksisterende trægulv.

TRINLYDSDÆMPNING

For at undgå, at gulvplankerne kan klapse mod det hårde underlag, udlægges trin-

lydsdæmpende Timberlit. På betonunderlag anvendes Timberlit med indbygget fugtspærre. På øvrige underlag anvendes Timberlit uden indbygget fugtspærre. Anvendes andre underlag end Timberlit, bør disse have en densitet på min. 25 kg/cbm.

GULVVARME

MultiClic Trægulve kan anvendes med gulvvarme. Gulvvarmesystemet skal være godkendt til trægulve. Spørg leverandøren af gulvvarmesystemet. Beskrivelser af de mest anvendte gulvvarmekonstruktioner kan rekvireres. Ellers henvises til Wirsbo m.fl.

Varmeslangerne kan enten være indstøbt i betongulv eller føres i isolerede, varmfordelende plader. Overfladetemperaturen på gulvets overside må højst være 25-27°C, dette gælder også under evt. tæpper, måtter o.l.

For gulvet lægges skal gulvvarmen være tændt i 14 døgn. Dette gælder kun ved indstøbte varmeslanger. 2 dage før lægning sænkes temperaturen på gulvets overflade til max. 20°C. Efter lægning er foretaget, og afdækning er fjernet, opvarmes gulvet langsomt over 2-3 døgn. Ved gulvvarme skal der altid anvendes fugtspærre ovenpå beton.

Trægulve er folsomme overfor stærk varme. Der må påregnes større fuger ved anvendelse af fugtfulde træsorter som ahorn og bøg.

DILATATIONSFUGER

I rum over 8 m bredde (målt på tværs af plankerne) bør der udføres dilatationsfuge i hele gulvets længde. Ved gulvlængder over 10 m skal udføres dilatationsfuge på tværs af plankerne.

Et trægulv skal brydes, hvor gulvet lægges ved døråbninger og smalle passager, eventuelt med en dilatationsfuge. Fugen kan skjules ved hjælp af gulvskinne, liste, dørttrin eller lignende.

Ved smalle gangarealer skal svømmende gulve altid lægges i længderetningen, ellers kan der forekomme en opbulning, når træet begynder at arbejde. I meget små rum kan plankerne evt. klæbes til underlaget. Trægulvet må ikke fixeres af tungt inventar, faste skabe og ovenpåstående skillevægge.

HENVISNING

I øvrigt henvises til Gulvbranchens "Gulvfakta" og "Trægulve - variationer og tolerancer", TOP's publikation "Træ 64, Lægning af trægulve" og "Træ 63, Valg og vedligehold".

På www.timberman.dk - Teknisk Data - Gulve findes yderligere materiale vedr. gulvvarme, lægning samt pleje og vedligehold.

**Afkortede planker i pakkerne kan forekomme.
Rummet skal være færdiggjort, tørt og opvarmet.
Pakken opbevares i rummet 48 timer før lægning.
Bryd ikke emballagen før gulvet skal lægges.**

www.timberman.dk

LÆGGEVEJLEDNING

Marineplank lagt med gummiliste

VÆRKTØJ

Sav, vinkel, tommestok, afstandskiler, snor samt slagklods.

Der anvendes en slagklods af massiv, hård plast med håndtag længde ca. 50 cm.

FØR LÆGNING

Umiddelbart før lægning pakkes så mange pakker ud som muligt, for at kontrollere gulvene for evt. skader, fejl og farve/strukturforskelle.

Småfejl kan med fordel anvendes ved vægge, større produktfejl må skæres fra eller ombyttes. Monteret gulv med synlige fejl er således ikke reklamationsberettiget.

Pak dog ikke mere ud end der kan monteres i løbet af et par timer, idet gulvets fugtoptagelse kan vanskeliggøre lægningen.

LÆGGEVEJLEDNING

- På beton og andet uorganisk underlag udlægges altid Timberlit med indbygget fugtspærre og tapede samlinger. Ved vægge bukkes Timberlitten op, så den kan klemmes fast bag fodlisterne. På spånplade og andet træbaseret underlag udlægges Timberlit uden fugtspærre. Gerigter ved døre kortes evt. af så de passer til højden på det færdige trægulv.
- Opmåling: Bredden af første og sidste række udregnes, så "fugerne" fordeles jævnt i forhold til væggene. Afstanden fra væg til gummiliste bør være ens i begge sider.
- Plankerne lægges mod rummets længste væg fra højre mod venstre. Første række lægges med start i højre hjørne. Planken lægges så gummilisten vender mod rummets midte og fersiden vender endevæggen. Underlæben på langsiden mod væggen saves af. 10 mm afstandskiler anbringes ind mod væggene, dog min. 1,5 mm pr. meter af rummets bredde.
- Den sidste planke endevendes med enden mod afstandskile. Afkortningssted vinkles over, og planken vendes med savsnit mod væg. Husk at fastkile planken mod endevæggen med en afstandskile.

- Pres gummilisten omhyggeligt ind i noten med en stump genstand f.eks en fastnøgle. Listen kan evt limes på den ene side med f.eks. Trælim D3 vandfast. Undgå at strække gummilisten under montagen, da den vil krybe tilbage til den oprindelige længde.
- Plankerne lægges i den viste rækkefølge. Første række justeres efter en snor. Gentag justering for hver femte række. Stød forskydes min. 50 cm ved at bruge det stykke, der saves af i hver række, som første stykke i næste række. Her vist som planke nr. 4.
- Pres næste planke ned i clicsystemet på langsiden først. Slå evt. let efter med slagklods. Det er vigtigt, at slagklodsens placeres, så overfineren ikke rammes.
- Læg næste planke og tryk den på plads ved endefæren. Fortsæt lægningen.
- Sidste planke saves til, så den passer i bredden med mindst 10 mm afstand til væg og slæes på plads med slagjern.
- Ved rør bores et hul 20 mm større end rørets diameter. Sav skråt og i smig ind til det borede hul, læg planken og lim det afsavede stykke på plads.

AFSLUTNING

Afstandskiler mod væg fjernes og fodlister samt rørsætter monteres.

Efter lægning skal gulvet afdækkes, hvis yderligere arbejde i rummet udføres. Afdæk ikke hvis gulvarme er i drift.

Hvis der under lægningen er forekommet smårevner kan disse udbedres med spartelmasse i afpasset farve.

Inden ibrugtagning skal oliebehandlede gulve efterpoleres med f.eks. Plejepasta eller Trægulvolie.

Hent pleje- og vedligeholdelsesvejledning til oliebehandlede og lakerede trægulve på www.timberman.dk - Teknisk Data - Gulve - Drift og Pleje.

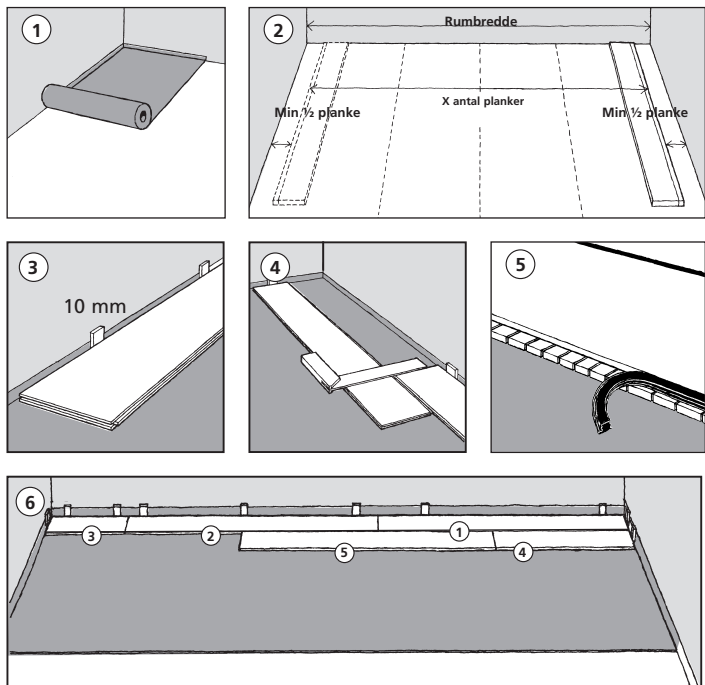

VEDLIGEHOLDELSE & PLEJE

Timberman Marineplank

OLIEBEHANDLEDE TRÆGULVE

De olierede Timberman Marineplank MultiClic er behandlet fra fabrik med en særdeles stærk hærdende olie. Det anbefales, at der foretages en efterbehandling straks efter lægning, inden gulvet tages i brug. Dette styrker overfladen yderligere og gør den fremtidig rengøring og pleje af trægulvet lettere. Timberman anbefaler egnet træpleje til rengøring og vedligeholdelse.

PLEJE EFTER LÆGNING

Efter lægning støvsuges gulvet omhyggeligt og tørres over med en hårdt opvredet klud eller gulvmoppe. Når gulvet er helt tørt foretages en behandling med Plejepasta eller hærdende Trægulvolie (følg vejl. på etiket). Da gulvet er behandlet, er det en meget begrænset mængde olie, som skal påføres overfladen. Behandlingen fortsættes til gulvets overflade er mættet og gulvet fremtræder silkemat. Når olien efter ca. 4 timer er tør, kan gulvet tages i brug. Se afsnit "Beskyt trægulvet".

DAGLIG RENGØRING

Ved daglig rengøring anvendes støvsuger, kost og evt. gulvmoppe. Gulvet bør regelmæssigt tørres over med en hårdt opvredet, fugtig klud eller moppe. Til rengøring anvendes Oliesæbe (følg vejl. på etiket). Sæben rengør gulvet samtidig med, at den tilfører træet olie, hvorved overfladen bliver mere modstandsdygtig. Det er vigtigt at der ikke efterlades blankt vand på trægulvet.

Brug ikke sæbespånere til vask af trægulve, idet der ikke tilføres træet ekstra pleje og derved udtørres gulvet. Pletter fjernes med Trærens.

PLETFJERNING

Vanskelige pletter kan fjernes med Træpletfjerner (følg vejl. på etiket). Væske, som er trukket dybere ind i træets overflade, kan fjernes ved, at slibe træet let med groft sandpapir, hvilket dog kræver en efterfølgende polering med sandpapir korn 320, samt en behandling af flere gange med Plejepasta på området. En reparation vil kunne ses, indtil gulvet har været i brug og vasket nogle gange.

FREMtidig PLEJE MED OLIE

Den fremtidige pleje med Plejepasta/Plejeolie foretages før gennemslid af den olierede overflade. Før gulvet behandles med Plejepasta/Plejeolie, rengøres det med Trærens (følg vejl. på etiket). Vær sikker på, at gulvet er helt tørt før oliebehandlingen. Plejepasta/Plejeolie bør påføres med klude eller ved større arealer med poleremaskine (følg vejl. på etiket). Træet skal have en mættet, silkemat overflade. Der må ikke efterlades overskydende Plejepasta/Plejeolie på overfladen, idet det vil danne blanke skjolder. Efter ca. 4-5 timer (ved 18-20°C) kan gulvet igen tages i brug. Efter 48 timer kan gulvet atter rengøres med Sæbe.

REPARATION

Ved beskadigelse eller meget slidte brædder, kan enkeltstave eller hele brædder udskiftes - det anbefales at kontakte en professionel gulvmontør. Ved genoliering anvendes slibning med sandpapir, startende med korn 80 og sluttende med korn 320. Det anbefales at reparere med Reparationsolie og evt. efterpolere med Plejepasta/Plejeolie i flere opbyggende lag. Glansgraden kan variere efter en reparation, men vil som regel udjævne sig efter gulvvask.

BESKYT TRÆGULVET

Foran indgangspartier kan med fordel placeres fodriste, der kan sikre at trægulvet ikke udsættes for grus og småsten, hvilket meget hurtigt vil kunne ses på gulvet. Ved indgangspartier bør placeres "gå-remåtter" for at forhindre vand og sne/sjap i at blive liggende på trægulvet.

Under borde og stole m.v. kan monteres filtdupper, for at undgå ridser og slitage. Under f.eks. kontorstole monteres køreplader, eller hjul udskiftes med gummi hjul egnet til trægulve.

Hvis der, efter gulvets lægning, skal opstilles køkken og/eller andet inventar, bør gulvet dækkes ned med kraftig grå gulvpap, evt. 4 mm hårde masoniteplader, hvis der er risiko for at montører eller håndværkere har småsten under fodtøj. Gulvpap/plader tapes over samlinger. Undgå tape direkte på gulvoverfladen.

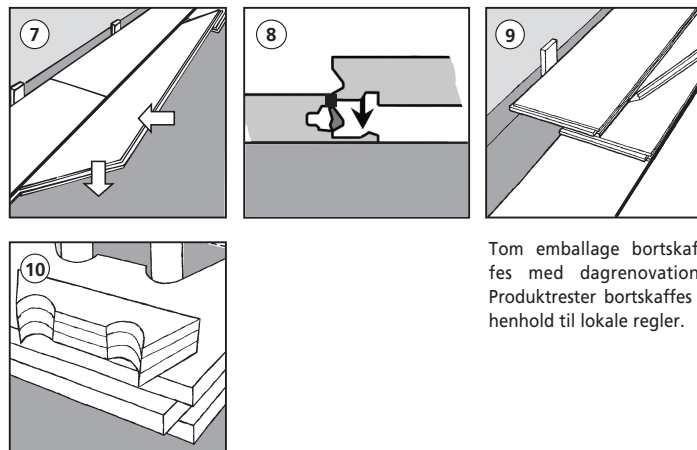

Tom emballage bortskaffes med dagrenovation. Produktrester bortskaffes i henhold til lokale regler.