

CHARLESTON

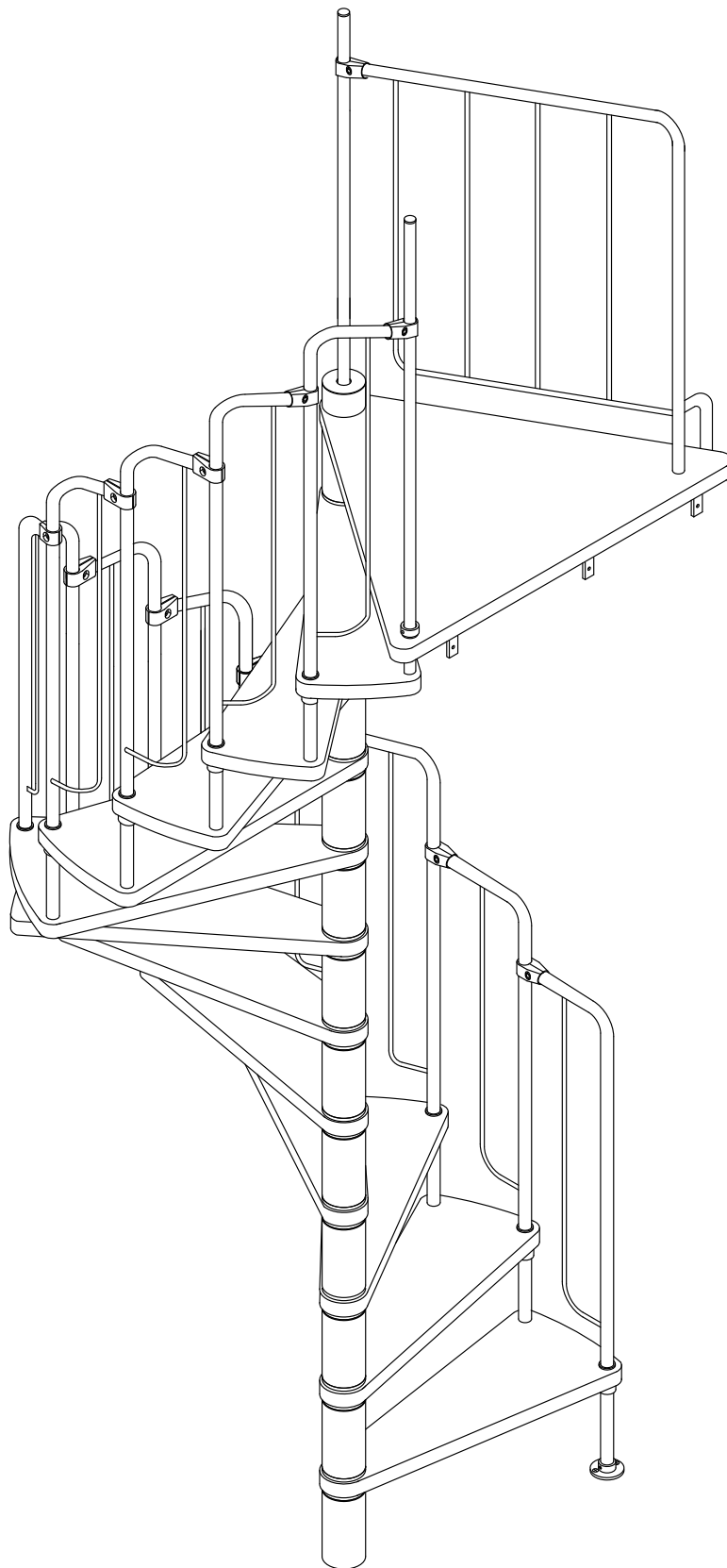

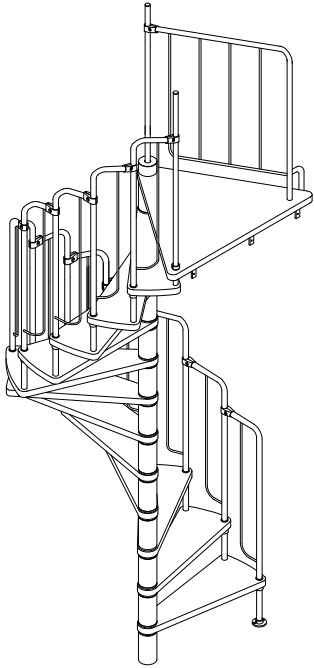

DK: Mulig lofthøjde fra gulv til gulv i mm
 S: Möjlig takhöjd från golv till golv i mm.
 N: Mulig takhøyde fra gulv til gulv i mm.

	10	11	12
⊙ (p)	X	X	X
0	2288	2496	2704
1	2296	2504	2712
2	2304	2512	2720
3	2312	2520	2728
4	2320	2528	2736
5	2328	2536	2744
6	2336	2544	2752
7	2344	2552	2760
8	2352	2560	2768
9	2360	2568	2776
10	2368	2576	2784
11	2376	2584	2792
12	2384	2592	2800
13	2392	2600	2808
14	2400	2608	2816
15	2408	2616	2824
16	2416	2624	2832
17	2424	2632	2840
18	2432	2640	2848
19	2440	2648	2856
20	2448	2656	2864
21	2456	2664	2872
22	2464	2672	2880
23	2472	2680	2888
24	2480	2688	2896
25	2488	2696	2904
26	2496	2704	2912

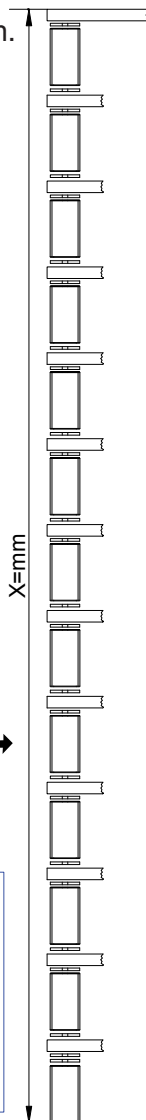

Stigning pr. trin. - Stigning per steg.

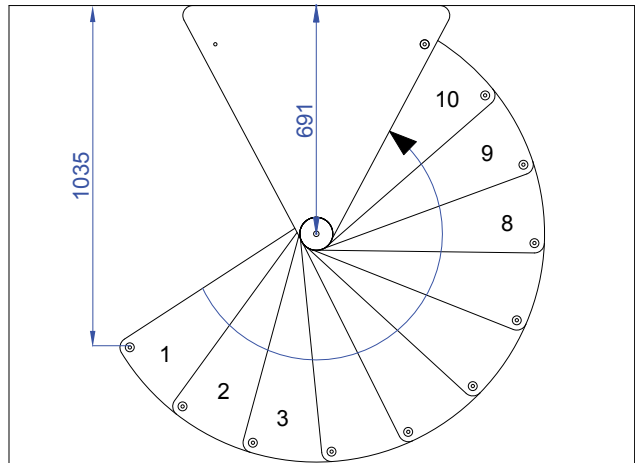
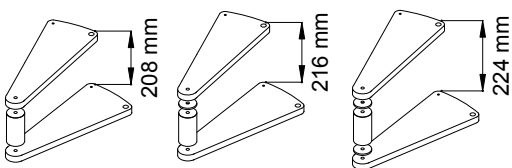

DK: Startpunkter for 10 trins + repos
 S: Startpunkter för 10 steg + trapplan
 N: Startpunkter for 10-trinns + repos

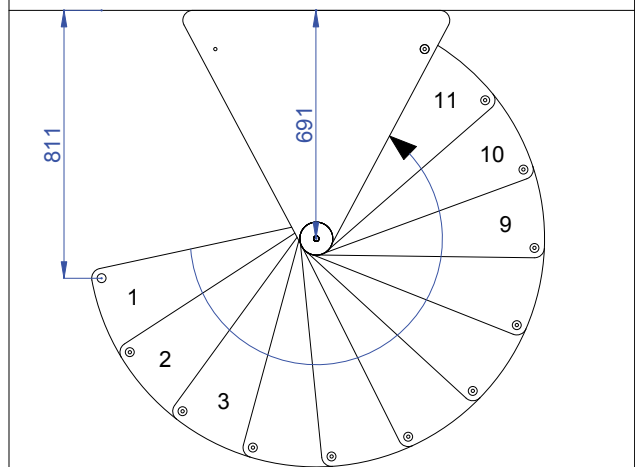

DK: Startpunkter for 11 trins + repos
 S: Startpunkter för 11 steg + trapplan
 N: Startpunkter for 11-trinns + repos

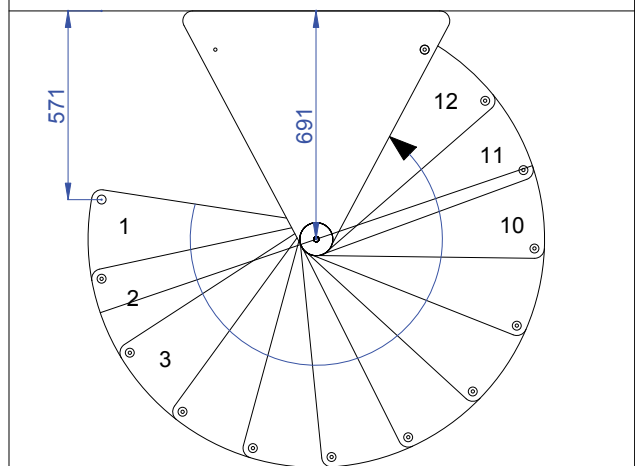

DK: Startpunkter for 12 trins + repos
 S: Startpunkter för 12 steg + trapplan
 N: Startpunkter for 12-trinns + repos

R1 99675

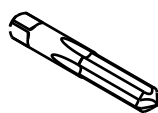
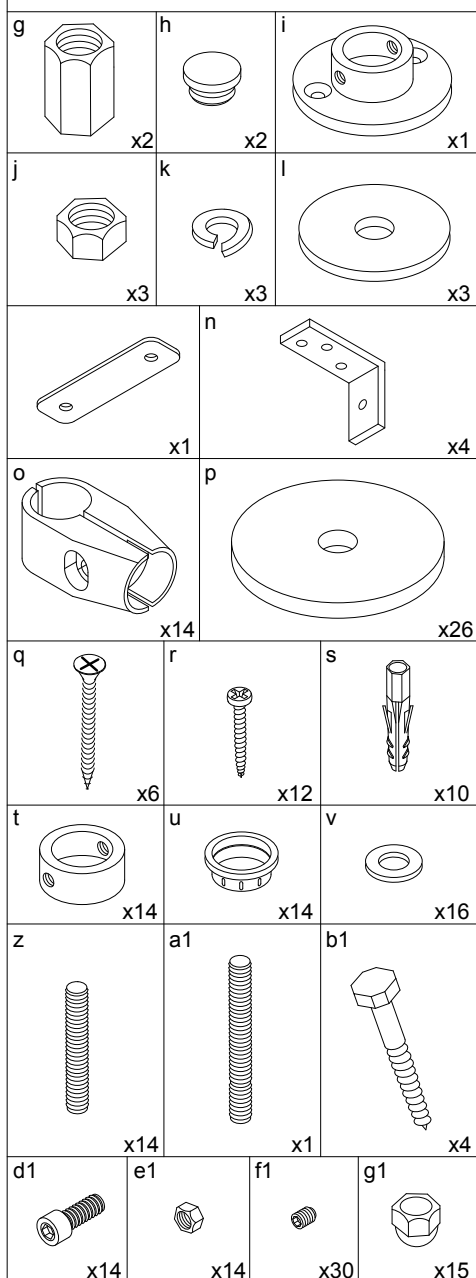
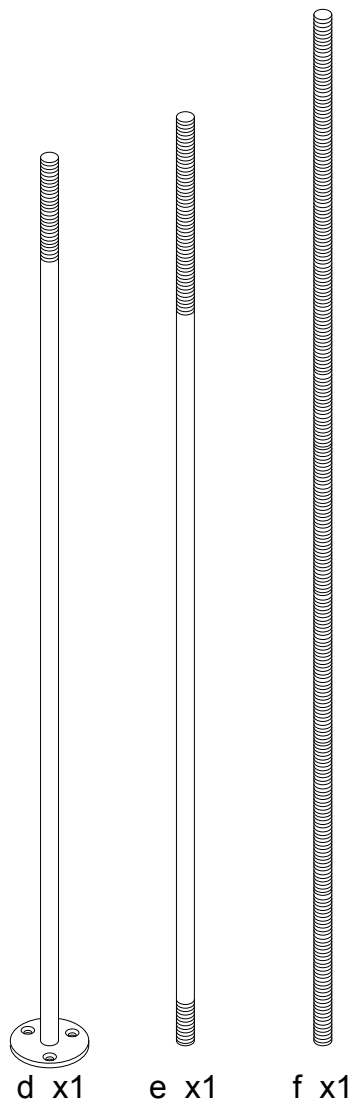
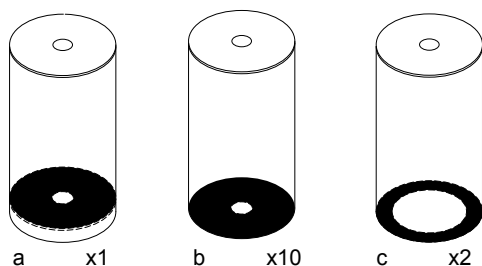

DK: Venligst bemærk, at der kan forekomme urenheder i gevindet på komponenterne. Til at fjerne disse urenheder, har vi vedlagt en snittapp. Vi beklager ulejligheden.

S: Observera att komponenternas gängor kan vara smutsiga. För att avlägsna smutsen har vi bifogat en gängtapp. Vi beklagar olägenheten.

N: Vær vennligst oppmerksom på at det kan forekomme urenheter i gjengene på komponentene. For å fjerne disse urenheter har vi vedlagt en gjengetapp. Vi beklager bryderiet.

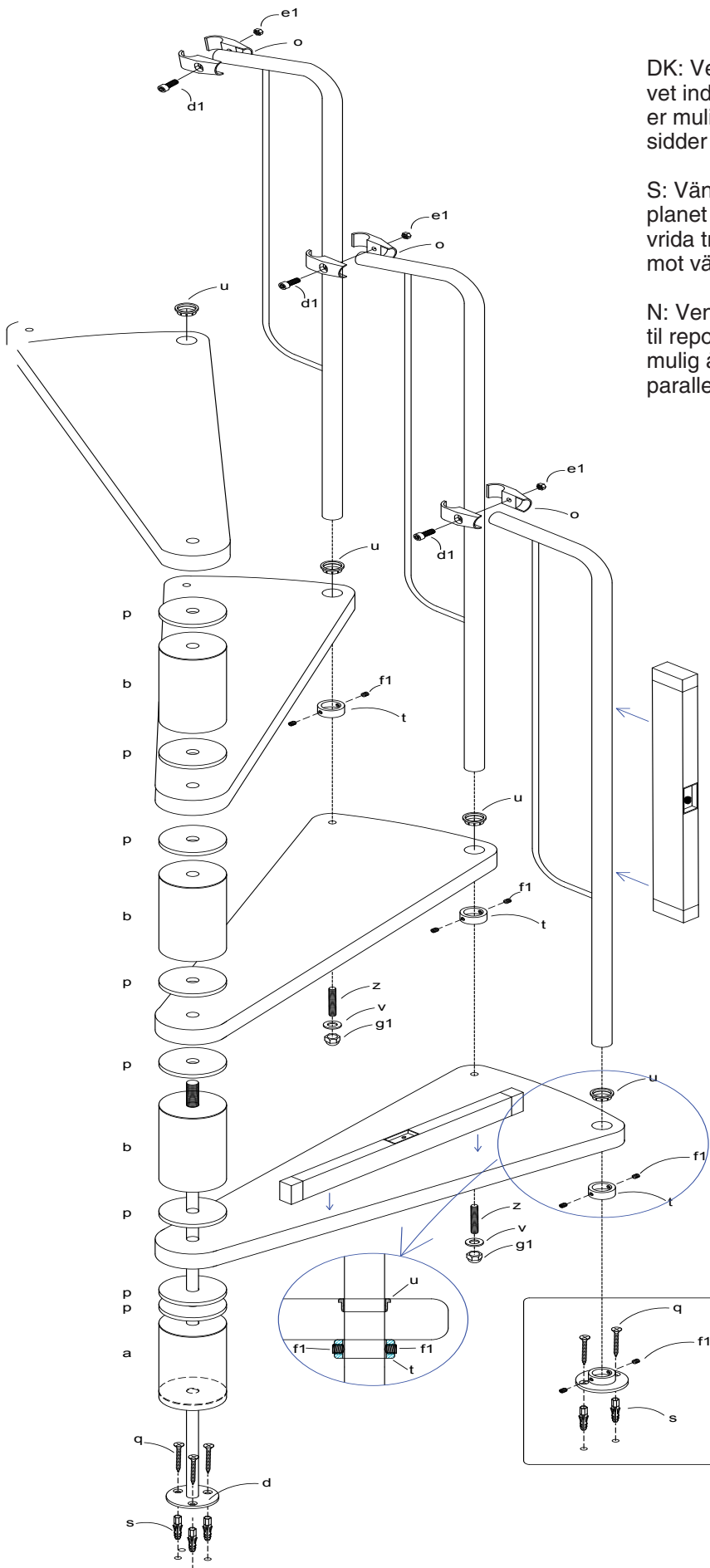

DK: Vent med at fixere startgelænderet i gulvet indtil reposit er påsat, da det ellers ikke er muligt at rotere trappen, således at reposit sidder parallelt ind mod væggen.

S: Vänta med att fästa räcket i golvet till trapplanet är ditsatt, annars är det inte möjligt att vrida trappan så att trapplanet sitter parallellt mot väggen.

N: Vent med å fikser startgelænderet i gulvet til reposit er satt på, siden det ellers ikke er mulig å rotere trappen slik at reposit sitter parallellt inn mot veggen.

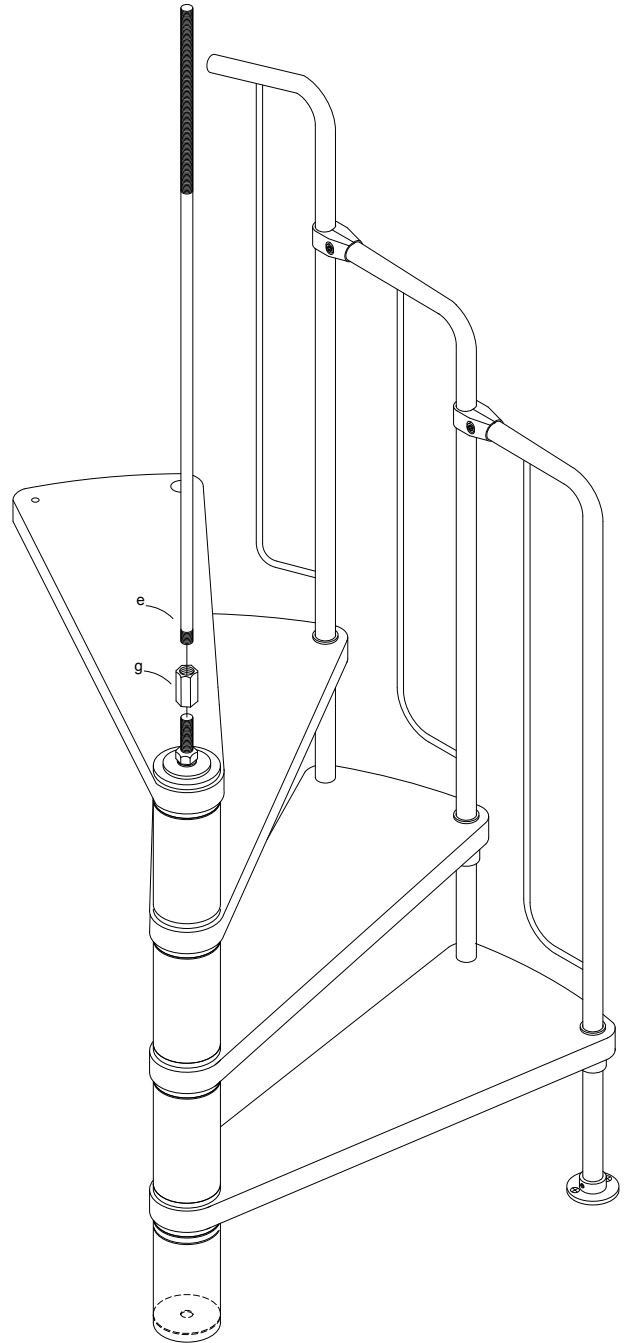
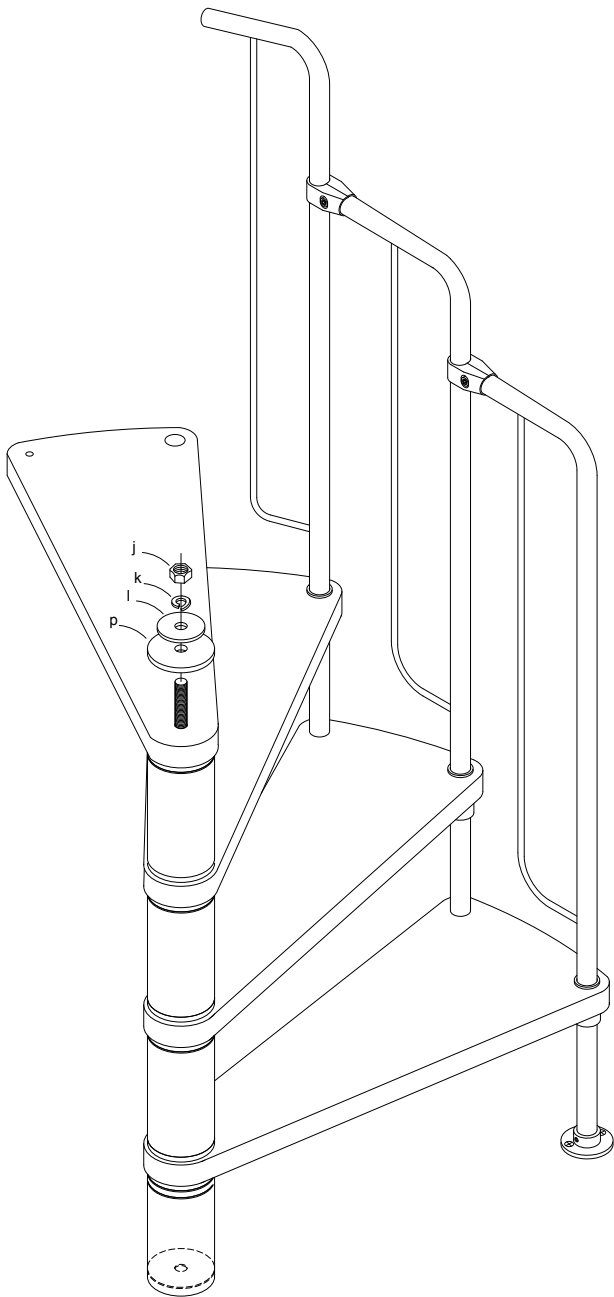

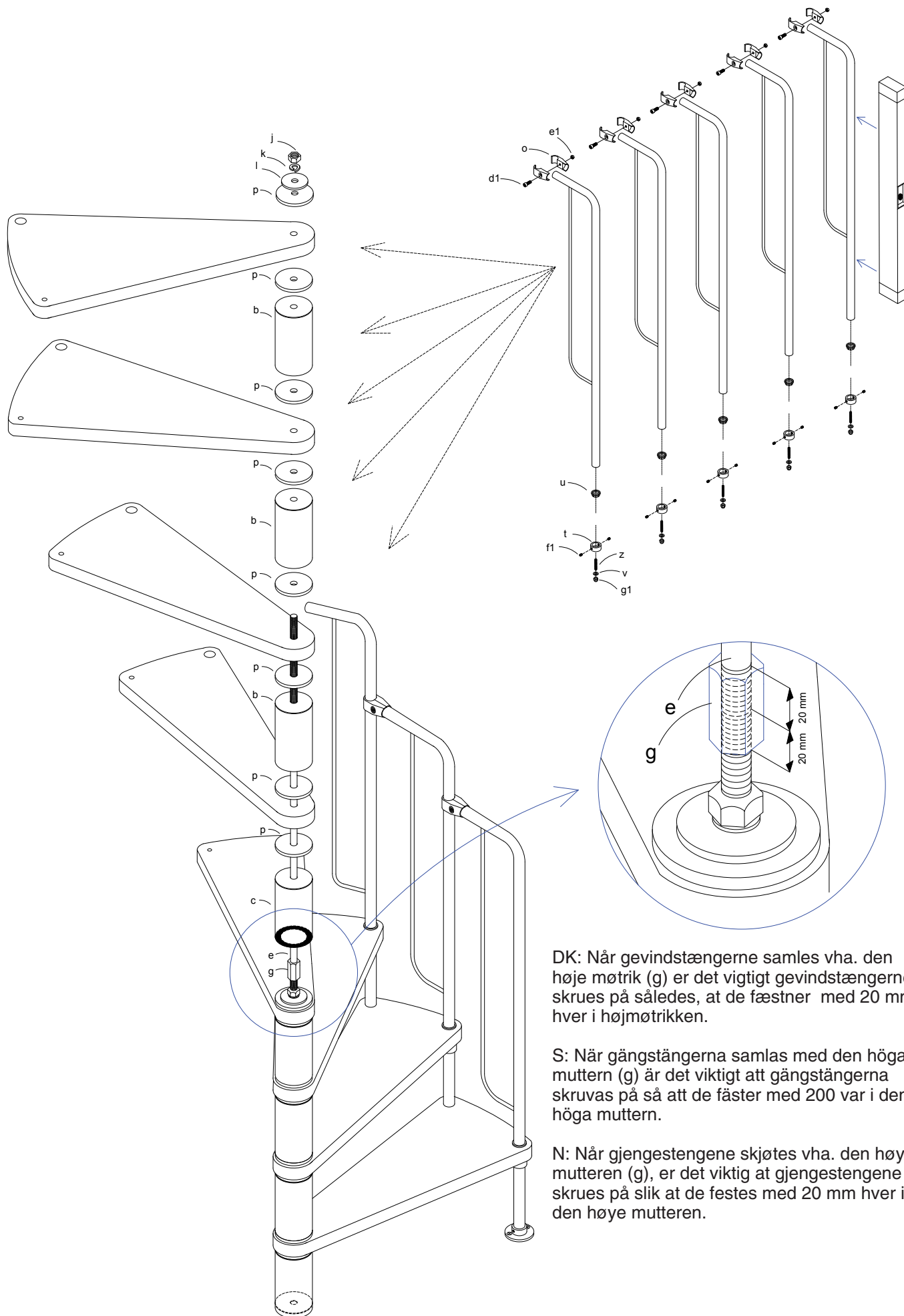

DK: Når gevindstængerne samles vha. den høje møtrik (g) er det vigtigt gevindstængerne skrues på således, at de fæstner med 20 mm hver i højemøtrikken.

S: När gängstångerna samlas med den höga muttern (g) är det viktigt att gängstångerna skruvas på så att de fäster med 200 var i den höga muttern.

N: Når gjengestengene skjøtes vha. den høye mutteren (g), er det viktig at gjengestengene skrues på slik at de festes med 20 mm hver i den høye mutteren.

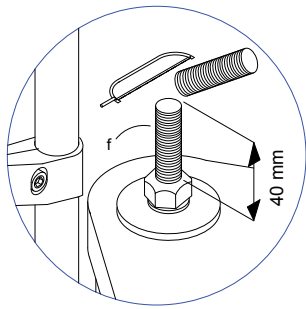

DK: Den øverste gevindstang (f) afkortes således der står ca. 40 mm gevind tilbage.

S: Den översta gängstången (f) kortas så att det finns ca. 40 mm gänga kvar.

N: Den øverste gjøngestangen (f) kuttes slik at det er ca. 40 mm gjenger tilbake.

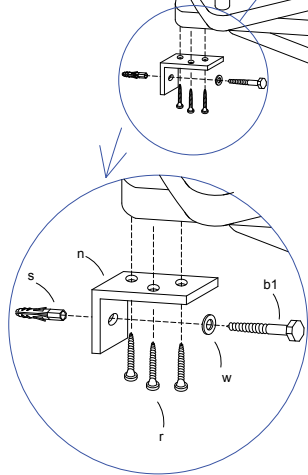

DK: For øget stabilitet af trappen, påsæt vinkelbeslag ca. halvvejs oppe af trappen på underside af trin og ind mod væg

S: Öka trappans stabilitet genom att sätta på vinkelbeslag ungefär halvvägs upp på trappan och på stegens undersida och in mot vägg.

N: For å øke stabilitet til trappen monteres et vinkelbeslag ca. halvveis oppe i trappen på undersiden av trinnet og inn mot veggen.

